

A1000001 eLite LED Mantinel P20

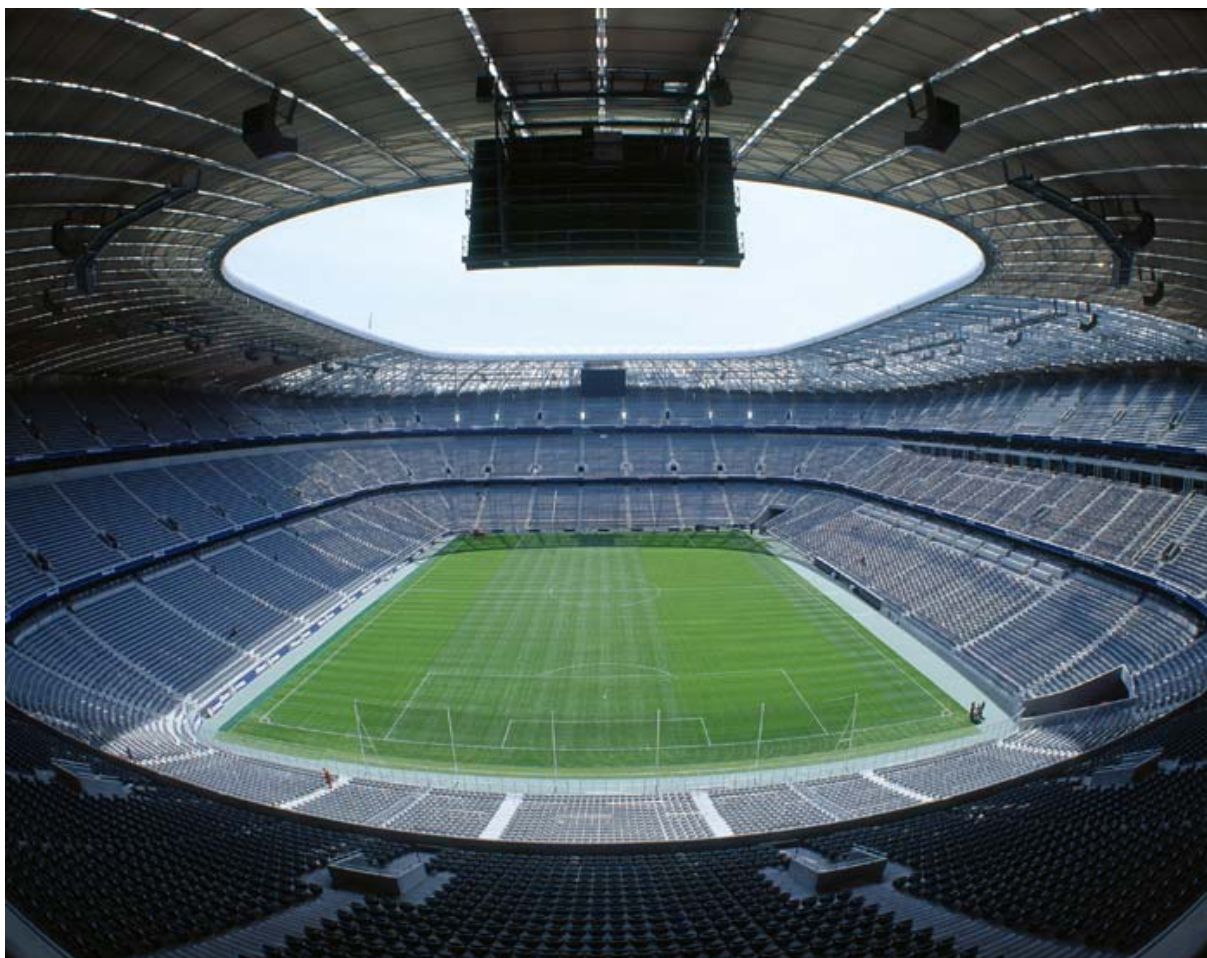

EFEKTIVNÍ VYUŽITÍ REKLAMY
SPORTOVNÍ MARKETING
MODERNÍ KOMUNIKAČNÍ MÉDIUM
VÍCEÚČELOVÝ DIGITÁLNÍ ZOBRAZOVAČ
MANTINEL I VELKOPLOŠNÁ OBRAZOVKA



Hlavní výhody systému eLite Mantinel:

- oproti tradičním reklamním banerům vytvoříte výjimečnou atmosféru zábavy, komunikace s návštěvníky a nový rozměr pro zadavatele či sponzory, kteří mohou nyní komunikovat zcela novým způsobem
- oslovení a získání nových zadavatelů
- efektivní zobrazení více spotů, efektivní rozvržení nasazení spotů např. do "prime time"
- flexibilní dosazení spotů do smyčky, "Last-minute" nabídky těsně před začátkem akce
- nastavitelná, vysoká svítivost displeje
- zobrazení naléhavých či organizačních zpráv
- možnost provozu ve virtuálním zobrazovacím režimu
- vysoká variabilita systému - možnost příležitostného složení např. do LED obrazovky
- jednoduché řízení pomocí jednoho NTB nebo PC
- automatické řízení svítivosti
- jednoduchý a rychlý PLUG and PLAY systém instalace, zapojení a spuštění zařízení
- rozmístění, zapojení a zpovození celého systému např. na fotbalové hřiště může být provedeno za méně než 4 hodiny
- speciální Roll Out zařízení zaručuje zrychlení manipulace a instalace na hřišti, jednotlivé displeje jsou přepravovány společně v jednom vozíku

Funkce:

- unikátní senzor jasu se schopností automatické kalibrace barev a nastavení barevné teploty, díky této funkci je možné optimálně nastavit displej pro snímání televizními kamerami, nastavit jas podle pozice slunce
- technologie virtuálních pixelů vytvoří více než 10.000 bodů na 1m² a s kontrastem 1000:1 tak vytvoříte výjimečnou kvalitu obrazu

Tělo displeje:

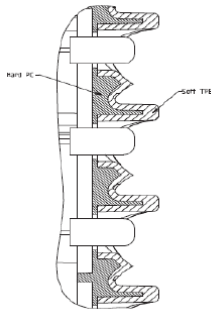

- konstrukce mantinelu je navržena pro maximální ochranu před dopadem např. kopacího míče, či pyrotechnické střely z tribuny
- povrch stínítek je pokrytý změkčeným materiálem a hrany mantinelu jsou zaoblené, aby bylo zabráněno zranění hráče při kontaktu s displejem
- celé tělo kabinetu je z přední i zadní strany speciálně upraveno pro použití ve venkovním prostředí
- hodnota IP krytí je IP65 z obou stran mantinelu, tyto hodnoty dovolují provoz zařízení i v silném dešti
- speciální úprava povrchu chrání mantinel nejen před nepříznivými vlivy počasí, ale i před průnikem předmětů jako je prach a tráva
- lehká hliníková konstrukce mantinelu usnadňuje manipulaci a urychluje stavbu či demontáž zařízení
- speciální úchytný systém háčků a zámků umožňuje optimální "bezešvé" spojení kabinetů, které vytvoří jednotlivý povrch displeje
- opěrný systém kabinetu je vyroben z nerezové ocele, je upraven pro snadné mechanické zacházení, poskytuje pevnost, výběr sklonu mantinelu pro nastavení optimálního pozorovacího úhlu

Detail horní ochrany mantinelu:



Detail přední strany:

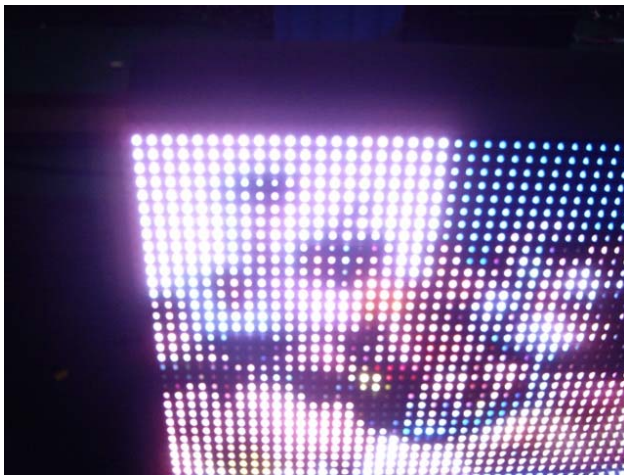

Kabinet bez horní ochrany:



Postup instalace kabinetu:

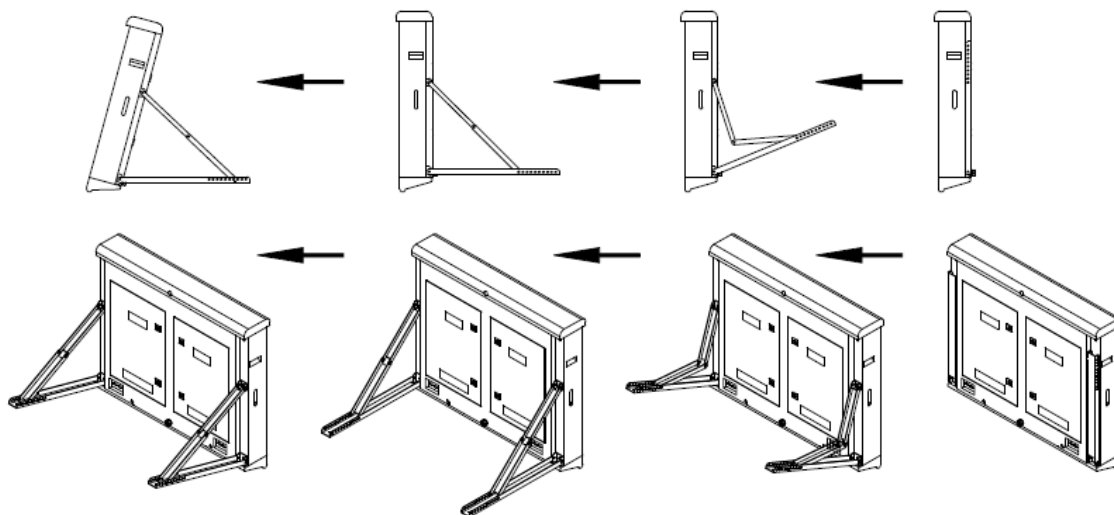

Detail zadní strany a propojení kabinetu:

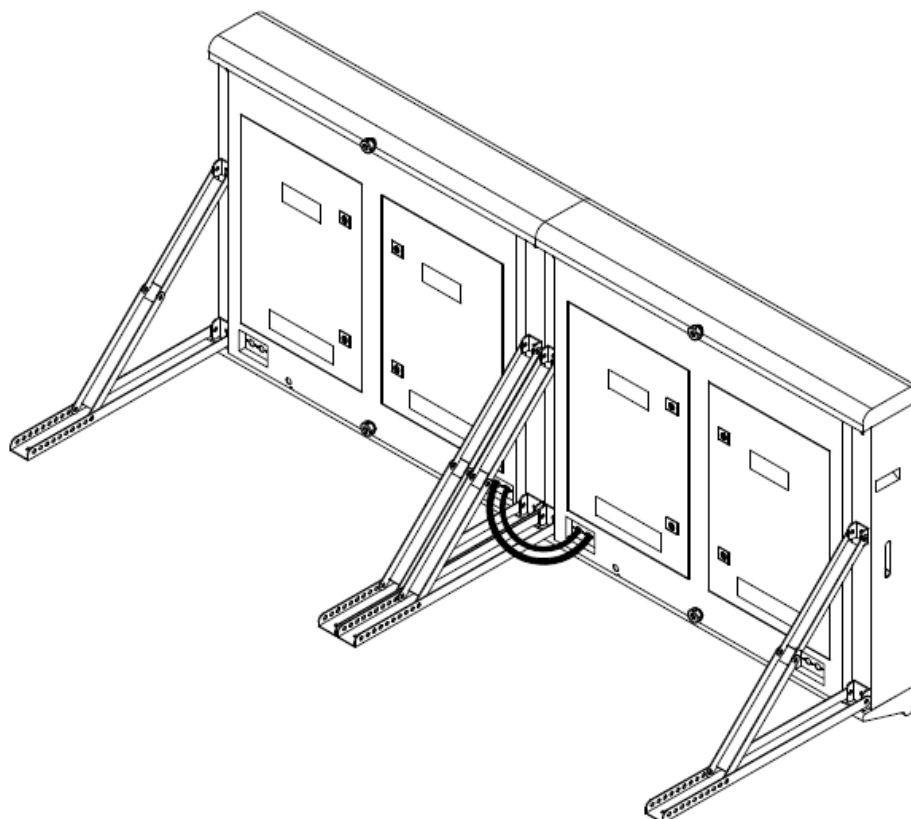

Montáž tlumících ochranných prvků kabinetu:

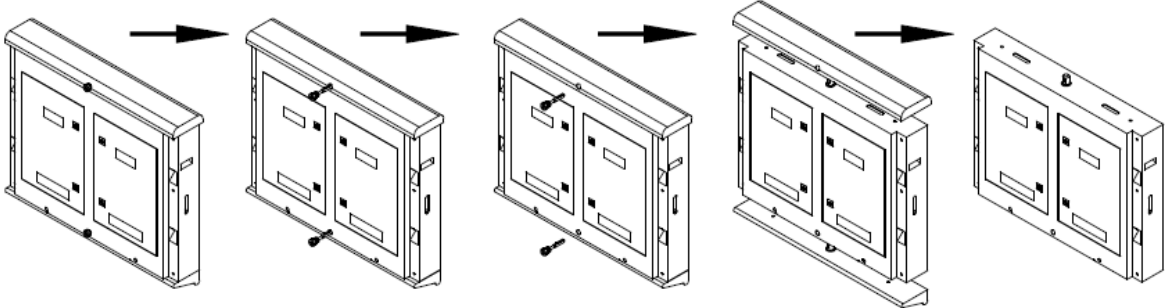

Systém zapojení - ovládání kabinetů:

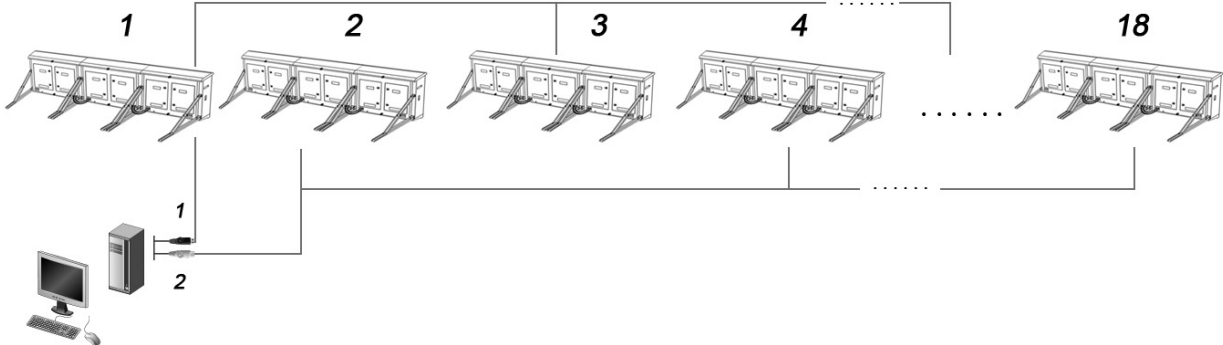

Technická data:

A1000001 eLite Mantinel P20

Reálný rozestup pixelů	20mm
Funkce virtuální pixely	ano
Virtuální rezestup pixelů	10mm
Hustota pixelů	2500 bodů/m ²
Výrobce čipů	Genelite Japan
Složení pixelů	2R1G1B
Pozorovací vzdálenost	20-500m
Pozorovací úhel	H120°, V70°
Teplota	
Skladovací	-35C° ~ +85C°
Provozní	-20C° ~ +50C°
Relativní vlhkost	≤10 ~ 99%
Hloubka	≤20cm
Vstupní napětí	120V AC, 240V AC
Průměrný příkon	360 ~ 440W/ m ²
Maximální příkon	≤1,4kW/ m ²
Zobrazovací frekvence	≥60Hz
Obnovovací frekvence	≥480Hz
Stupně šedi	1024/10bit
Barvy	16.7M
Jas	≥5500cd/m ²
MTTF	10,000 hodin
Rozměr kabinetu	1280mm x 960mm
Životnost více než	100,000 hod.
IP krytí přední/zadní str.	IP 65

Složení pixelu:

